

INSPIRON™

GUIDA ALL'INSTALLAZIONE



INSPIRON™

GUIDA ALL'INSTALLAZIONE

Modello normativo: serie P08F

Tipo di normativa: P08F001

N.B., Attenzioni e Avvertenze

 **N.B.:** una nota N.B. indica informazioni importanti che contribuiscono a migliorare l'utilizzo del computer.

 **ATTENZIONE:** un messaggio di **ATTENZIONE** indica un potenziale danno all'hardware o una perdita di dati e illustra come evitare il problema.

 **AVVERTENZA:** un messaggio di **AVVERTENZA** indica un potenziale rischio di danni alla proprietà, lesioni personali o morte.

Se il computer acquistato è un Dell™ serie n, qualsiasi riferimento ai sistemi operativi Microsoft® Windows® non è applicabile.

Le informazioni contenute nel presente documento sono soggette a modifiche senza preavviso.

© 2009 Dell Inc. Tutti i diritti riservati.

È severamente vietata la riproduzione, con qualsiasi strumento, senza l'autorizzazione scritta di Dell Inc.

Marchi commerciali utilizzati in questo documento: *Dell*, il logo *DELL*, *Inspiron*, *YOURS IS HERE*, *Dell on Call* e *DellConnect* sono marchi commerciali di Dell Inc.; *Intel*, *Pentium* e *Celeron* sono marchi registrati, mentre *Core* è un marchio commerciale di Intel Corporation negli Stati Uniti e in altri paesi; *Microsoft*, *Windows*, *Windows Vista* e il logo del pulsante "start" di *Windows Vista* sono marchi commerciali o marchi registrati di Microsoft Corporation negli Stati Uniti e/o in altri paesi; *Blu-ray Disc* è un marchio commerciale della Blu-ray Disc Association; *Bluetooth* è un marchio registrato di proprietà di Bluetooth SIG, Inc. ed è utilizzato da Dell su licenza.

Altri marchi e nomi commerciali possono essere utilizzati in questo documento sia in riferimento alle aziende che rivendicano il marchio e i nomi che ai prodotti stessi. Dell Inc. nega qualsiasi partecipazione di proprietà relativa a marchi e nomi commerciali depositati diversi da quelli di sua proprietà.

Settembre 2009

P/N ODX74

Rev. A00

Sommario

Installazione del computer portatile Inspiron	5	Funzioni disponibili sulla base del computer e sulla tastiera	24
Operazioni preliminari all'installazione del computer	5	Movimenti sul touchpad	26
Collegamento dell'adattatore c.a.	6	Tasti di controllo multimediali.	28
Collegamento del cavo di rete (opzionale)	7	Uso dell'unità ottica	30
Premere il pulsante di accensione	8	Funzioni disponibili sullo schermo	32
Installazione di Microsoft Windows	9	Dell Extended Battery Life (Durata della batteria prolungata Dell).	34
Installazione della scheda SIM (opzionale)	10	Rimozione e sostituzione della batteria.	34
Attivazione o disattivazione della modalità senza fili (opzionale)	12	Funzioni software.	36
Connessione a Internet (opzionale).	14	Backup di Dell DataSafe Online	39
Uso del computer portatile Inspiron	18	Dell Dock	40
Funzioni disponibili sul lato destro.	18	Soluzione dei problemi	41
Funzioni disponibili sul lato sinistro.	20	Codici bip	41
Funzioni disponibili sulla parte anteriore	22	Problemi relativi alla rete	42
		Problemi relativi all'alimentazione.	43

Sommario

Problemi di memoria	45	Informazioni sul prodotto	65
Blocchi e problemi del software	46	Restituzione dei componenti per la riparazione in garanzia o con rimborso.	66
Uso degli strumenti di supporto	48	Prima di chiamare	67
Dell Support Center	48	Come contattare Dell.	69
Messaggi di sistema	49	Ulteriori informazioni e risorse	70
Risoluzione dei problemi hardware	51	Specifiche generali	72
Dell Diagnostics.	52	Appendice	78
Ripristino del sistema operativo	55	Avviso del prodotto Macrovision	78
Ripristino configurazione di sistema	56	Informazioni per NOM o Standard ufficiale del Messico (solo per il Messico)	79
Dell Factory Image Restore	58	Indice analitico	80
Reinstallazione del sistema operativo.	60		
Come ottenere assistenza	62		
Supporto tecnico e servizio clienti	63		
DellConnect	63		
Servizi in linea	64		
Servizio automatizzato di controllo dello stato dell'ordine.	65		



Installazione del computer portatile Inspiron

In questa sezione vengono fornite informazioni sulle modalità di installazione del computer portatile Dell™ Inspiron™.

Operazioni preliminari all'installazione del computer

Quando si decide l'ubicazione del computer in un ambiente, accertarsi che sia possibile raggiungere comodamente una presa di corrente, che vi sia spazio sufficiente per un'adeguata ventilazione e una superficie piana sulla quale posizionarlo.

Una scarsa ventilazione intorno al computer portatile Inspiron ne può causare il surriscaldamento. Per evitare il surriscaldamento, accertarsi che vi sia uno spazio libero di almeno 10,2 cm (4") sul retro del computer e di almeno 5,1 cm (2") su tutti gli altri lati. Non collocare mai il computer acceso in uno spazio chiuso, ad esempio un armadietto o un cassetto.

-  **AVVERTENZA:** non ostruire le prese d'aria, non introdurre oggetti e non lasciare che vi si accumulino della polvere. Non collocare il computer Dell acceso in un ambiente a ridotta ventilazione quale una custodia chiusa, in quanto ciò potrebbe provocare incendi o il danneggiamento del computer. La ventola viene attivata quando il computer si surriscalda. Il rumore della ventola è normale e non indica alcun problema relativo alla ventola o al computer.
-  **ATTENZIONE:** se si poggiano o impilano oggetti pesanti o appuntiti sul computer, questo potrebbe subire danni permanenti.

Collegamento dell'adattatore c.a.

Collegare l'adattatore c.a. al computer e a una presa a muro o a un dispositivo protettore della sovracorrente.

⚠ AVVERTENZA: l'adattatore c.a. è compatibile con le prese elettriche di tutto il mondo. I connettori di alimentazione e le ciabatte variano invece da paese a paese. L'uso di un cavo non compatibile o non correttamente collegato a una ciabatta o a una presa elettrica potrebbe provocare incendi o danni permanenti al computer.

✍ N.B.: collegare saldamente il cavo di alimentazione all'adattatore e accertarsi che la spia dell'adattatore sia accesa quando si accende il computer.

✍ N.B.: utilizzare solo adattatori c.a. Dell della famiglia PA-2E, PA-3E e PA-12.

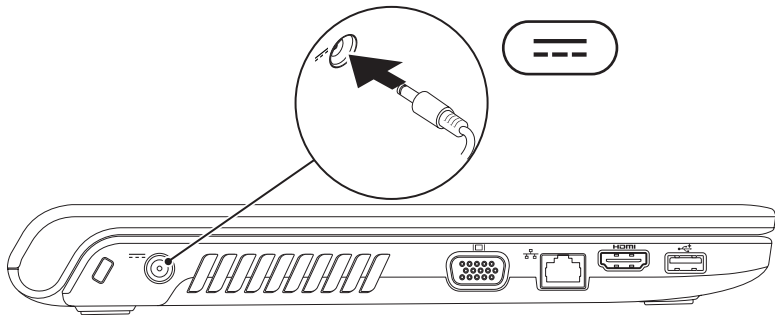

Collegamento del cavo di rete (opzionale)

Per utilizzare una connessione di rete cablata, collegare il cavo di rete.

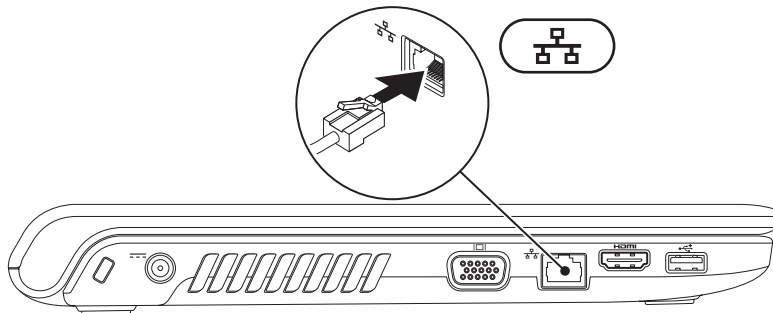

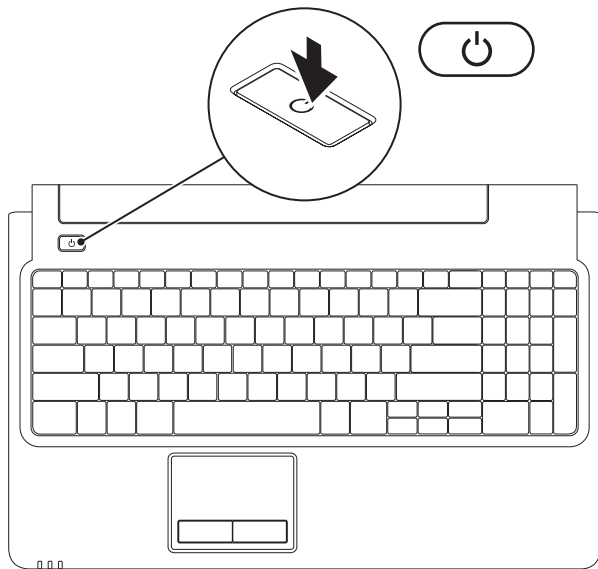

Premere il pulsante di accensione



Installazione di Microsoft Windows

Il computer Dell è preconfigurato con il sistema operativo Microsoft® Windows®. Per la prima installazione di Windows, seguire le istruzioni visualizzate sullo schermo. Queste operazioni sono obbligatorie e il loro completamento può richiedere qualche minuto. Nelle schermate di installazione di Windows vengono riportate numerose procedure comprese quelle relative all'accettazione dei contratti di licenza, all'impostazione delle preferenze e alla configurazione della connessione Internet.

 **ATTENZIONE: non interrompere il processo di installazione del sistema operativo. In tal modo il computer risulta inutilizzabile e occorre reinstallare il sistema operativo.**

 **N.B.:** per garantire prestazioni ottimali del computer, si consiglia di scaricare e installare la versione più recente del BIOS e del driver del computer disponibili all'indirizzo **support.dell.com**.

Installazione della scheda SIM (opzionale)

Installando una scheda SIM è possibile navigare in Internet, controllare la posta elettronica e connettersi a una rete privata virtuale. Per utilizzare queste funzioni, l'utente deve trovarsi nell'area di copertura della rete dell'operatore di telefonia mobile.

- 1 scheda SIM
- 2 slot per schede SIM
- 3 alloggiamento della batteria

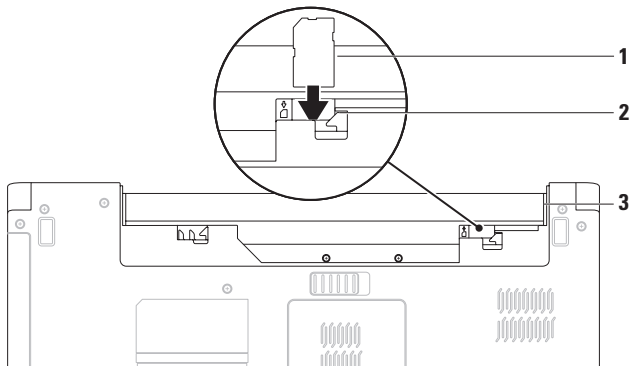

Per installare la scheda SIM:

1. Spegnerne il computer.
2. Rimuovere la batteria (consultare la sezione "Rimozione e sostituzione della batteria" a pagina 34).
3. Nell'alloggiamento della batteria, far scorrere la scheda SIM nell'apposito slot.
4. Sostituire la batteria (consultare la sezione "Rimozione e sostituzione della batteria" a pagina 34).
5. Accendere il computer.

Per rimuovere la scheda SIM, premere ed estrarre la scheda SIM.

Attivazione o disattivazione della modalità senza fili (opzionale)

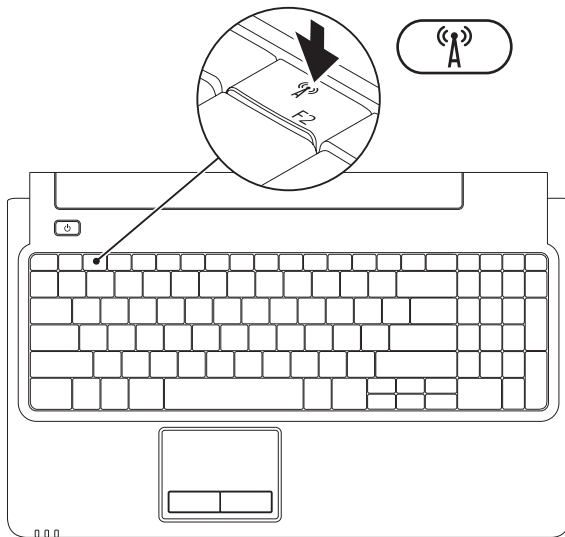

Per attivare la modalità senza fili:

1. Accertarsi che il computer sia acceso.
2. Premere il tasto per la modalità senza fili  sulla tastiera.

Sullo schermo viene visualizzata la conferma della selezione effettuata.

Modalità senza fili attivata



Modalità senza fili disattivata



Per disattivare la modalità senza fili:

per disattivare tutte le radio, premere di nuovo il tasto per la modalità senza fili .

-  **N.B.:** questo tasto consente di disattivare velocemente tutte le radio senza fili (WiFi e Bluetooth®) sul computer, ad esempio se viene richiesto di disattivare le radio senza fili durante un volo.

Connessione a Internet (opzionale)

Per effettuare una connessione a Internet, è necessario un modem esterno o una connessione di rete e un account di un fornitore di servizi Internet (ISP).

Se l'ordine originale non prevede un modem USB esterno o un adattatore WLAN, è possibile acquistarne uno sul sito Web **www.dell.com**.

Configurazione di una connessione cablata

- Se si utilizza una connessione DSL, via cavo o modem satellitare, rivolgersi all'ISP o al servizio di telefonia mobile per le istruzioni sulla configurazione.
- Se si utilizza una connessione remota, collegare la linea telefonica al modem USB esterno (opzionale) e alla presa a muro del telefono prima di impostare la connessione Internet.

Per completare la configurazione della connessione Internet cablata, seguire le istruzioni disponibili nella sezione "Impostazione della connessione a Internet" a pagina 16.

Configurazione di una connessione senza fili

 **N.B.:** per configurare il router senza fili, consultare la documentazione in dotazione con il router.

Prima di utilizzare una connessione senza fili a Internet, è necessario collegarsi a un router senza fili.

Per impostare la connessione a un router senza fili:

Windows Vista[®]

1. Accertarsi che la modalità senza fili sia attivata sul computer (consultare la sezione "Attivazione o disattivazione della modalità senza fili" a pagina 12).
2. Salvare e chiudere i file aperti e uscire da tutte le applicazioni in esecuzione.
3. Fare clic su **Start**  → **Connetti a**.
4. Seguire le istruzioni visualizzate per completare l'installazione.

Windows[®] 7

1. Accertarsi che la modalità senza fili sia attivata sul computer (consultare la sezione "Attivazione o disattivazione della modalità senza fili" a pagina 12).
2. Salvare e chiudere i file aperti e uscire da tutte le applicazioni in esecuzione.
3. Fare clic su **Start**  → **Pannello di controllo** → **Centro connessioni di rete e condivisione** → **Connessione a una rete**.
4. Seguire le istruzioni visualizzate per completare l'installazione.

Impostazione della connessione a Internet

I fornitori di servizi Internet (ISP) e i servizi da essi offerti variano da paese a paese. Contattare l'ISP per conoscere le offerte disponibili nel proprio paese.

Se non è possibile connettersi a Internet mentre in precedenza la connessione era riuscita, la causa potrebbe essere una sospensione temporanea del servizio da parte dell'ISP. Contattare l'ISP per verificare lo stato del servizio o ripetere la connessione più tardi.

Tenere a portata di mano le informazioni dell'ISP. Se non si dispone di un ISP, la procedura guidata **Connessione a Internet** permette di ottenerne uno.

Per impostare la connessione a Internet:
Windows Vista

 **N.B.:** le istruzioni riportate di seguito sono valide per la visualizzazione predefinita di Windows, pertanto potrebbero non esserlo per la visualizzazione classica di Windows nel caso in cui il computer Dell™ venga impostato su questa modalità di visualizzazione.

1. Salvare e chiudere i file aperti e uscire da tutte le applicazioni in esecuzione.
2. Fare clic su **Start**  → **Pannello di controllo** → **Rete e Internet** → **Centro connessioni di rete e condivisione** → **Configura connessione o rete** → **Connessione a Internet**. Viene visualizzata la finestra **Connessione a Internet**.

 **N.B.:** se non si sa quale tipo di connessione selezionare, fare clic su **Suggerimenti per la scelta** o rivolgersi all'ISP.

3. Seguire le istruzioni visualizzate e utilizzare le informazioni di configurazione fornite dall'ISP per completare la configurazione.

Windows 7

1. Salvare e chiudere i file aperti e uscire da tutte le applicazioni in esecuzione.
2. Fare clic su **Start**  → **Pannello di controllo** → **Centro connessioni di rete e condivisione** → **Configura nuova connessione o rete** → **Connessione a Internet**.

Viene visualizzata la finestra **Connessione a Internet**.



-  **N.B.:** se non si sa quale tipo di connessione selezionare, fare clic su **Suggerimenti per la scelta** o rivolgersi all'ISP.
3. Seguire le istruzioni visualizzate e utilizzare le informazioni di configurazione fornite dall'ISP per completare la configurazione.

Uso del computer portatile Inspiron

In questa sezione vengono fornite informazioni sulle funzioni disponibili nel computer portatile Inspiron.

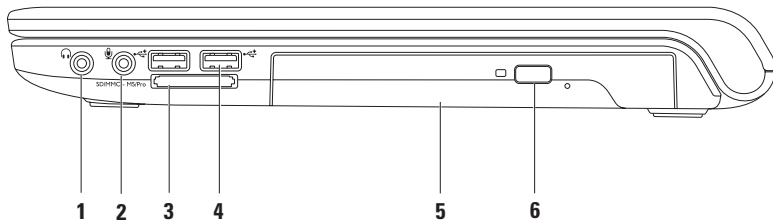
Funzioni disponibili sul lato destro



-
- 1**  **Connettore uscita audio/cuffie:** consente di collegare un paio di cuffie, un altoparlante collegato a una fonte di alimentazione o un impianto audio.
-
- 2**  **Connettore ingresso audio/microfono:** consente di collegare un microfono o un segnale di ingresso da utilizzare con i programmi audio.
-
- 3** SD/MMC - MS/Pro **Letto di schede flash 7 in 1:** fornisce un modo veloce e conveniente per visualizzare e condividere foto digitali, musica, video e documenti memorizzati nelle schede flash digitali riportate di seguito:
- scheda di memoria Secure Digital (SD)
 - scheda Secure Digital High Capacity (SDHC)
 - Multi Media Card (MMC)
 - MMC+
 - Memory Stick
 - Memory Stick PRO
 - xD-Picture Card (tipo M e tipo H)
- N.B.:** il computer viene fornito con una protezione di plastica inserita nello slot della scheda flash. In tal modo si proteggono gli slot inutilizzati dalla polvere e da altri corpi estranei. Conservare la protezione per utilizzarla quando nello slot non vi è installata una scheda flash. Le protezioni fornite con altri computer potrebbero non essere adatte al computer in uso.
-
- 4**  **Connettori USB 2.0 (2):** consentono di collegare le periferiche USB, ad esempio un mouse, una tastiera, una stampante, un'unità esterna o un lettore MP3.
-
- 5** **Unità ottica:** consente di riprodurre o registrare CD, DVD o Blu-ray Disc (opzionale). Accertarsi che il lato con la stampa o la scritta sia rivolto verso l'alto quando i dischi vengono inseriti nel cassetto dell'unità ottica.
-
- 6** **Pulsante di espulsione:** quando viene premuto, consente di espellere il cassetto dell'unità ottica.
-

Funzioni disponibili sul lato sinistro

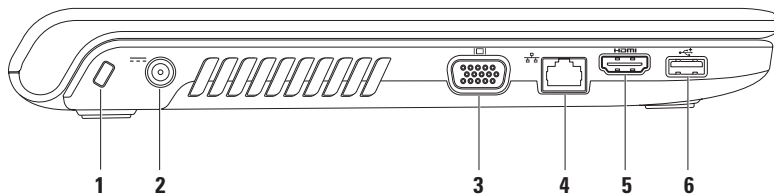

1 Slot per cavo di sicurezza: consente di fissare al computer un cavo di sicurezza disponibile in commercio.

N.B.: prima di acquistare un cavo di sicurezza, accertarsi che sia compatibile con lo slot per il cavo di sicurezza del computer.

2  Connettore dell'adattatore c.a.: consente di collegare l'adattatore c.a. per alimentare il computer e caricare la batteria.

3  Connettore VGA: consente di collegare un monitor o un proiettore.

4  Connettore di rete: se si utilizza una rete cablata, consente di collegare il computer a una rete o a una periferica a banda larga.

5  Connettore HDMI: consente di collegare un televisore per la ricezione di segnali video e audio 5.1.

N.B.: se utilizzato con un monitor, viene letto solo il segnale video.

6  Connettore USB 2.0: consente di collegare le periferiche USB, ad esempio un mouse, una tastiera, una stampante, un'unità esterna o un lettore MP3.

Funzioni disponibili sulla parte anteriore

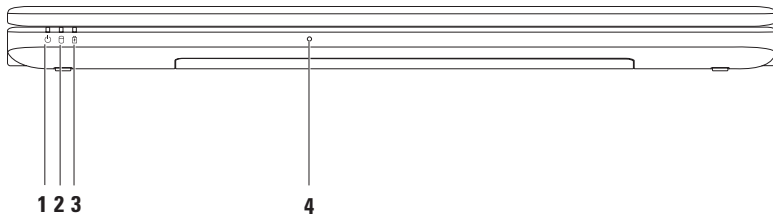

1  **Indicatore d'alimentazione:** indica i seguenti stati di alimentazione:

- Bianco fisso: il computer è acceso.
- Bianco lampeggiante: il computer è in modalità di standby.
- Spento: il computer è spento o in stato di sospensione.

2  **Indicatore del disco rigido:** si accende quando il computer effettua la lettura o la scrittura dei dati. Un indicatore lampeggiante indica un'attività del disco rigido.

3  **Indicatore di stato della batteria:** indica i seguenti stati quando il computer viene alimentato tramite adattatore c.a. o batteria.

	Stato indicatore	Stato del computer	Livello di carica della batteria
Adattatore c.a.	Bianco fisso	Acceso/spento/standby/ sospensione	< 98%
	Spento	Acceso/spento/standby/ sospensione	> 98%
Batteria	Giallo fisso	Acceso/standby	<= 10%
	Spento	Acceso/spento/standby/ sospensione	> 10%

N.B.: quando l'alimentazione viene fornita tramite adattatore c.a., l'indicatore luminoso indica che la batteria è in fase di ricarica.

4 **Microfono analogico:** microfono incorporato per le conferenze e le chat.

Funzioni disponibili sulla base del computer e sulla tastiera

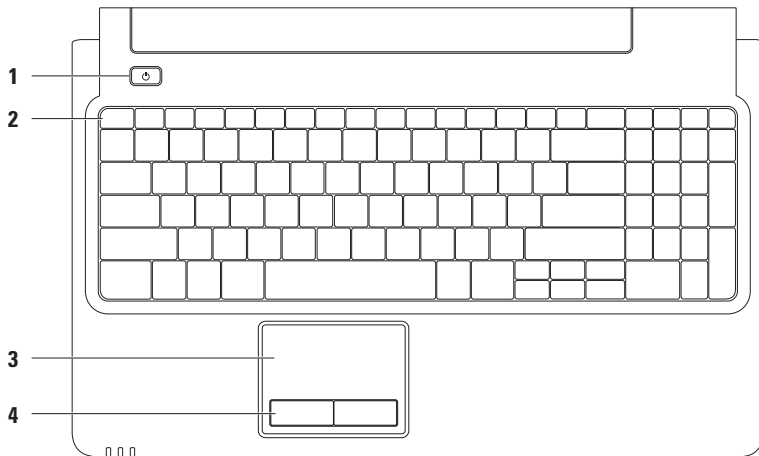

1  **Pulsante di accensione:** quando viene premuto consente di accendere o spegnere il computer.

2 Riga dei tasti funzione: in questa riga sono presenti il tasto di attivazione/disattivazione della modalità senza fili, i tasti per l'aumento/diminuzione della luminosità, i tasti multimediali e il tasto di attivazione/disattivazione del touchpad.

Per ulteriori informazioni sui tasti multimediali, consultare la sezione "Tasti di controllo multimediali" a pagina 28.

3 Touchpad: offre le stesse funzionalità di un mouse, come spostamento del cursore, trascinamento e spostamento degli elementi selezionati e clic normale toccando la superficie. Inoltre, supporta le funzioni di **scorrimento** e **zoom**. Per ulteriori informazioni, consultare la sezione "Movimenti sul touchpad" a pagina 26.

N.B.: per attivare o disattivare il touchpad, premere il tasto  sulla riga dei tasti funzione presente sulla tastiera.

4 Pulsanti del touchpad (2): offrono le stesse funzioni ottenute facendo clic sul pulsante destro e sinistro del mouse.

Movimenti sul touchpad

Scorrimento

Consente di scorrere il contenuto visualizzato.
La funzione di scorrimento comprende:

Scorrimento tradizionale: consente di scorrere verso l'alto e verso il basso o verso destra e verso sinistra.

Per scorrere verso l'alto e verso il basso:

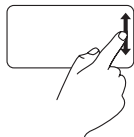

Spostare il dito verso l'alto o verso il basso nell'area di scorrimento verticale (parte destra del touchpad).

Per scorrere verso destra e sinistra:

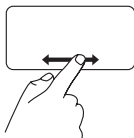

Spostare il dito verso destra o verso sinistra nell'area di scorrimento orizzontale (parte inferiore del touchpad).

Scorrimento circolare: consente scorrere verso l'alto e verso il basso o verso destra e verso sinistra.

Per scorrere verso l'alto e verso il basso:

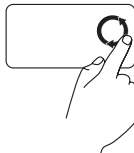

Spostare il dito nell'area di scorrimento verticale (parte destra del touchpad) con un movimento circolare in senso antiorario per scorrere verso l'alto oppure in senso orario per scorrere verso il basso.

Per scorrere verso destra e sinistra:

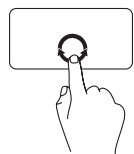

Spostare il dito nell'area di scorrimento orizzontale (parte inferiore del touchpad) con un movimento circolare in senso orario per scorrere verso destra oppure in senso antiorario per scorrere verso sinistra.

Zoom

Consente di ingrandire o ridurre le dimensioni del contenuto dello schermo. La funzione di zoom comprende:

Zoom con un dito: consente di eseguire lo zoom avanti o indietro.

Per eseguire lo zoom avanti:



Spostare un dito verso l'alto nell'area dello zoom (parte sinistra del touchpad).

Per eseguire lo zoom indietro:

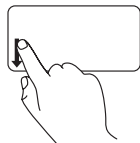

Spostare un dito verso il basso nell'area dello zoom (parte sinistra del touchpad).

Tasti di controllo multimediali

I tasti di controllo multimediali sono situati sulla riga dei tasti funzione presente sulla tastiera. Per utilizzare i controlli multimediali, premere il tasto richiesto. È possibile configurare i tasti di controllo multimediali presenti sulla tastiera tramite l'impostazione **Function Key Behavior** dell'utilità **System Setup** (BIOS) oppure utilizzando **Centro PC portatile Windows**.

Utilità System Setup (BIOS):

Per accedere a **Function Key Behavior**:

1. Durante il test POST premere <F2> per accedere all'utilità **System Setup** (BIOS).
2. In **Function Key Behavior**, selezionare **Multimedia Key First** o **Function Key First**.

Le opzioni dell'impostazione **Function Key Behavior** sono:

Multimedia Key First: impostazione predefinita. Premendo un qualsiasi tasto di controllo multimediale viene eseguita l'azione multimediale associata. Per il tasto funzione, premere <Fn> + il tasto funzione desiderato.

Function Key First: premendo un tasto funzione qualsiasi, viene eseguita la funzione associata. Per l'azione multimediale, premere <Fn> + il tasto di controllo multimediale desiderato.

 **N.B.:** l'opzione **Multimedia Key First** è attiva esclusivamente nel sistema operativo.

Centro PC portatile Windows

1. Premere <  > <X> per avviare Centro PC portatile Windows.
2. In **Function Key Row** (Riga tasto funzione) selezionare **Function Key** (Tasto funzione) o **Multimedia Key** (Tasto multimediale).





 Disattiva l'audio

 Diminuisce il volume

 Aumenta il volume

 Riproduce la traccia o il capitolo precedente

 Riproduce o mette in pausa

 Riproduce la traccia o il capitolo successivo

Uso dell'unità ottica

 **ATTENZIONE:** non esercitare pressione verso il basso sul cassetto dell'unità ottica durante l'apertura o la chiusura di quest'ultimo. Lasciare chiuso il cassetto quando non si utilizza l'unità ottica.

 **ATTENZIONE:** non spostare il computer durante la riproduzione o la registrazione di un disco.

L'unità ottica consente di riprodurre o registrare CD, DVD e Blu-ray Disc (opzionale). Accertarsi che il lato con la stampa o la scritta sia rivolto verso l'alto quando i dischi vengono inseriti nel cassetto dell'unità ottica.

Per inserire un disco nell'unità ottica:

1. Premere il pulsante di espulsione sull'unità ottica.
2. Estrarre il cassetto dell'unità ottica.
3. Posizionare il disco con il lato dell'etichetta rivolto verso l'alto al centro del cassetto dell'unità ottica e farlo scattare sul perno.
4. Spingere il cassetto di nuovo nell'unità.

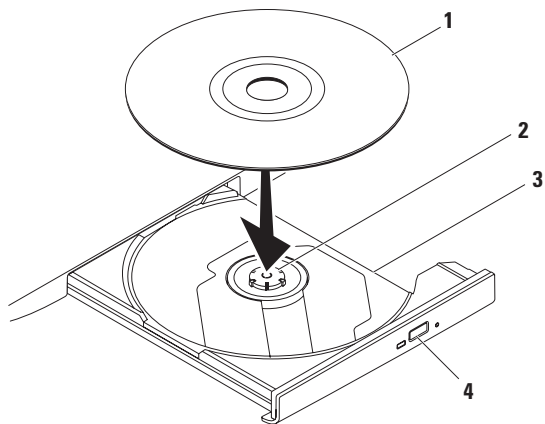

1 disco

2 perno

3 cassetto dell'unità ottica

4 pulsante di espulsione

Funzioni disponibili sullo schermo

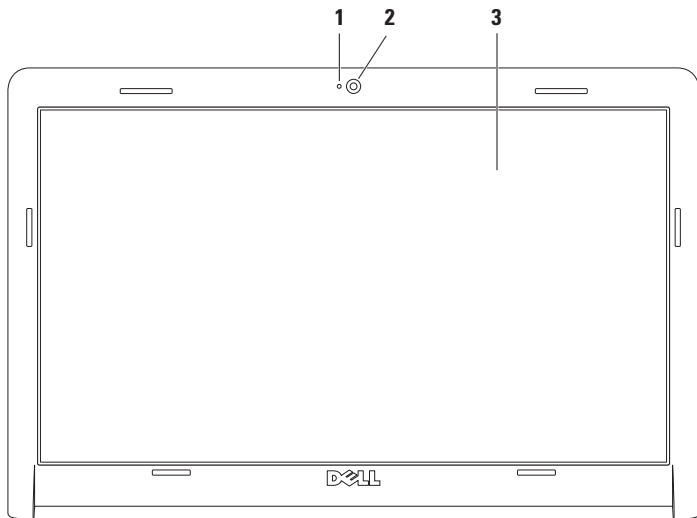

-
- 1 Indicatore di attività della videocamera:** indica se la videocamera è accesa o spenta.
 - 2 Videocamera:** videocamera incorporata per acquisire video e partecipare a videoconferenze e chat.
 - 3 Schermo:** lo schermo può variare in base alle selezioni effettuate al momento dell'acquisto del computer. Per ulteriori informazioni relative agli schermi, consultare la *Guida alla tecnologia Dell* disponibile sul disco rigido del computer o sul sito Web **support.dell.com/manuals**.
-

Dell Extended Battery Life (Durata della batteria prolungata Dell)

La funzione Dell Extended Battery Life (Durata della batteria prolungata Dell) offre opzioni per ottenere il tempo massimo di backup della batteria. Questa funzione è abilitata per impostazione predefinita e viene attivata quando si scollega il cavo di alimentazione c.a.

Premere <F3> per abilitare o disabilitare tale funzione. Viene visualizzata la finestra a comparsa **Extended Battery Life** (Durata della batteria prolungata) che indica lo stato corrente della batteria.

Per ulteriori informazioni sulle opzioni di personalizzazione della funzione Dell Extended Battery Life (Durata della batteria prolungata Dell):

1. Premere <F3>.
Viene visualizzata la finestra a comparsa **Extended Battery Life** (Durata della batteria prolungata).
2. Fare clic su **Show Settings** (Mostra impostazioni).
Viene visualizzata la finestra **Battery Meter** (Misuratore alimentazione).
3. Fare clic su **What is Dell Extended Battery Life?** (Definizione di Durata della batteria prolungata Dell).

Rimozione e sostituzione della batteria

 **AVVERTENZA:** prima di eseguire le procedure descritte in questa sezione, seguire le istruzioni di sicurezza in dotazione con il computer.

 **AVVERTENZA:** l'uso di batterie non compatibili potrebbe provocare incendi o esplosioni. Questo computer deve utilizzare batterie acquistate esclusivamente da Dell. Non utilizzare batterie di altri computer.

 **AVVERTENZA:** prima di rimuovere la batteria, arrestare il sistema e rimuovere i cavi esterni (incluso l'adattatore c.a.).

Per rimuovere la batteria:

1. Spegnerne il computer e capovolgerlo.
2. Far scorrere il dispositivo di chiusura a scatto della batteria verso la posizione di sblocco.
3. Estrarre la batteria dall'alloggiamento.

Per reinserire la batteria:

1. Allineare le linguette presenti sulla batteria alle scanalature nell'alloggiamento della batteria.
2. Far scorrere la batteria nell'alloggiamento fino a farla scattare in posizione.

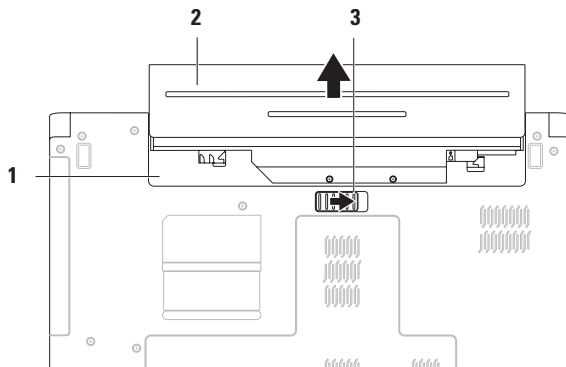

1 alloggiamento della batteria

2 batteria

3 dispositivo di chiusura a scatto della batteria

Funzioni software

 **N.B.:** per ulteriori informazioni sulle funzioni descritte in questa sezione, consultare la *Guida alla tecnologia Dell* disponibile sul disco rigido o sul sito [Web support.dell.com/manuals](http://Web.support.dell.com/manuals).

Produttività e comunicazione

È possibile utilizzare il computer per creare presentazioni, opuscoli, biglietti di auguri, volantini e fogli di calcolo. È inoltre possibile modificare e visualizzare fotografie e immagini digitali. Il software installato sul computer è indicato nell'ordine di acquisto.

Dopo essersi connessi a Internet, è possibile accedere a siti Web, creare account di posta elettronica e caricare o scaricare file.

Intrattenimento e contenuti multimediali

È possibile utilizzare il computer per guardare video, giocare, ascoltare musica e sintonizzarsi sulle stazioni radiofoniche su Internet.

È possibile scaricare o copiare immagini e file video da dispositivi portatili, quali fotocamere digitali e telefoni cellulari. Le applicazioni software opzionali consentono di organizzare e creare file musicali e video che possono essere registrati su disco, salvati su dispositivi portatili quali lettori MP3 e dispositivi palmari o riprodotti e visualizzati direttamente su televisori collegati, su proiettori e su sistemi home theater.

Personalizzazione del desktop

È possibile utilizzare le opzioni di personalizzazione disponibili nel sistema operativo per modificare l'aspetto, la risoluzione, lo sfondo, lo screensaver e altre caratteristiche del desktop.

Per personalizzare il desktop:
Windows Vista[®]

1. Fare clic con il pulsante destro del mouse su un'area vuota del desktop.
2. Fare clic su **Personalizza** per aprire la finestra **Personalizza l'aspetto e i suoni** e scoprire tutte le opzioni di personalizzazione disponibili.

Windows® 7

1. Fare clic con il pulsante destro del mouse su un'area vuota del desktop.
2. Fare clic su **Personalizza** per aprire la finestra **Cambia gli elementi visivi e i suoni del computer** e avere ulteriori informazioni sulle opzioni di personalizzazione.

Personalizzazione delle impostazioni di risparmio energetico

È possibile utilizzare le opzioni di risparmio energetico del sistema operativo per configurare le impostazioni di alimentazione del computer. Il sistema operativo Microsoft® Windows installato sul computer Dell offre le seguenti opzioni:

Windows Vista

- **Dell Recommended** (Consigliata da Dell): offre prestazioni complete quando sono necessarie e consente di risparmiare energia durante i periodi di inattività.

- **Risparmio di energia:** consente di risparmiare energia riducendo le prestazioni del sistema in modo da ottimizzare la durata del computer e riducendo il consumo energetico del computer durante il ciclo di vita.
- **Prestazioni elevate:** offre il massimo livello di prestazioni del sistema sul computer portatile adattando la velocità del processore all'attività e massimizzando le prestazioni del sistema.

Windows 7

- **Risparmio di energia:** consente di risparmiare energia riducendo le prestazioni del sistema in modo da ottimizzare la durata del computer e riducendo il consumo energetico del computer durante il ciclo di vita.
- **Bilanciato (opzione consigliata):** consente di bilanciare automaticamente le prestazioni del computer e il consumo di energia sull'hardware compatibile.

Trasferimento delle informazioni a un nuovo computer

Per trasferire le informazioni a un nuovo computer:

Windows Vista

 **N.B.:** la procedura riportata di seguito è valida per la visualizzazione predefinita di Windows, pertanto potrebbe non esserlo per la visualizzazione classica di Windows nel caso in cui il computer Dell™ venga impostato su questa modalità di visualizzazione.

1. Fare clic su **Start**  → **Pannello di controllo** → **Sistema e manutenzione** → **Centro attività iniziali** → **Trasferisci file e impostazioni**.
Se viene visualizzata la finestra **Controllo account utente**, fare clic su **Continua**.
2. Seguire le istruzioni sullo schermo della procedura guidata **Trasferimento dati Windows**.

Windows 7

1. Fare clic su **Start**  → **Pannello di controllo**.
2. Nella casella di ricerca, immettere **Trasferimento** e poi fare clic su **Trasferisci file da un altro computer**.
3. Seguire le istruzioni della procedura guidata **Trasferimento dati Windows**.

Backup dei dati

Si consiglia di eseguire periodicamente un backup di tutti i file e di tutte le cartelle sul computer.

Per eseguire il backup dei dati:

Windows Vista

1. Fare clic su **Start**  → **Pannello di controllo** → **Sistema e manutenzione** → **Centro backup e ripristino** → **Back up di file**.
Se viene visualizzata la finestra **Controllo account utente**, fare clic su **Continua**.



 **N.B.:** alcune versioni di Windows Vista offrono l'opzione di backup del computer.

2. Seguire le istruzioni della procedura guidata **Backup di file**.

Windows 7

1. Fare clic su **Start**  → **Pannello di controllo** → **Sistema e sicurezza** → **Backup e ripristino**.
2. **Fare clic su Imposta backup**.
3. Seguire le istruzioni presenti nella procedura guidata **Configura backup**.

Backup di Dell DataSafe Online

-  **N.B.:** Dell DataSafe® Online potrebbe non essere disponibile in tutti i Paesi.
-  **N.B.:** per ottenere elevate velocità di caricamento/download si consiglia di utilizzare una connessione a banda larga.

Dell DataSafe Online è un servizio automatizzato di backup e ripristino che aiuta a proteggere i dati e altri file importanti in caso di eventi catastrofici quali furto, incendio o disastri naturali. È possibile accedere al servizio sul computer utilizzando un account protetto da password.

Per ulteriori informazioni, visitare il sito Web delldatasafe.com.

Per pianificare i backup:

1. Fare doppio clic sull'icona Dell DataSafe Online  sulla barra delle applicazioni.
2. Seguire le istruzioni visualizzate.

Dell Dock

Dell Dock è un gruppo di icone che consente di accedere semplicemente ad applicazioni, cartelle e file più utilizzati. La dock può essere personalizzata come segue:

- Aggiungendo o rimuovendo le icone
- Modificando il colore e la posizione della dock
- Raggruppando le icone correlate in categorie
- Modificando il comportamento delle icone



Aggiunta di una categoria

1. Fare clic con il pulsante destro del mouse sulla Dock, fare clic su **Add** (Aggiungi) → **Category** (Categoria). Viene visualizzata la finestra **Add/Edit Category** (Aggiungi/Modifica categoria).
2. Immettere un titolo per la categoria nel campo **Title** (Titolo).
3. Selezionare un'icona per la categoria dalla casella **Select an image:** (Seleziona un'immagine:).
4. Fare clic su **Save** (Salva).

Aggiunta di un'icona

Trascinare l'icona sulla Dock o su una categoria.

Rimozione di una categoria o icona

1. Fare clic con il pulsante destro del mouse sulla categoria o icona sulla Dock e fare clic su **Delete shortcut** (Elimina collegamento) o **Delete category** (Elimina categoria).
2. Seguire le istruzioni visualizzate.

Personalizzazione della Dock

1. Fare clic con il pulsante destro del mouse sulla Dock e fare clic su **Advanced Setting...** (Impostazioni avanzate...).
2. Scegliere l'opzione desiderata per personalizzare la Dock.

Soluzione dei problemi

In questa sezione vengono fornite informazioni sulla risoluzione dei problemi del computer. Se non è possibile risolvere il problema utilizzando le seguenti istruzioni, consultare la sezione "Uso degli strumenti di supporto" a pagina 48 o "Come contattare Dell" a pagina 69.

Codici bip

Se si verificano errori o problemi, è possibile che il computer all'avvio emetta una serie di segnali acustici. Questa serie, detta codice bip, identifica il problema. Annotare il codice bip e contattare Dell (consultare la sezione "Come contattare Dell" a pagina 69).

 **N.B.:** per la sostituzione dei componenti, consultare il *Manuale d'assistenza tecnica* disponibile sul sito Web support.dell.com/manuals.

Codice bip	Possibile problema
Uno	Possibile guasto alla scheda madre - Errore di checksum nella ROM del BIOS
Due	Nessuna memoria RAM rilevata N.B.: se un modulo di memoria è stato installato o sostituito, assicurarsi che l'operazione sia stata eseguita correttamente
Tre	Possibile guasto alla scheda madre - Errore del chipset
Quattro	Errore durante la lettura/ scrittura della RAM
Cinque	Malfunzionamento dell'orologio in tempo reale
Sei	Guasto al chip o alla scheda video
Sette	Guasto al processore
Otto	Guasto allo schermo

Problemi relativi alla rete

Connessioni senza fili

Se la connessione alla rete senza fili viene persa:

il router senza fili non è in linea o sul computer è stata disabilitata la modalità senza fili.

- Accertarsi che la modalità senza fili sia attivata (consultare la sezione "Attivazione o disattivazione della modalità senza fili" a pagina 12).
- Controllare il router senza fili per assicurarsi che sia acceso e connesso all'origine dati (modem via cavo o hub di rete).
- Potrebbero essere presenti interferenze che bloccano o interrompono la connessione senza fili. Avvicinare il computer al router senza fili.
- Ristabilire la connessione al router senza fili (consultare la sezione "Configurazione di una connessione senza fili" a pagina 15).

Connessioni cablate

Se la connessione di rete cablata viene interrotta: il cavo di rete non è inserito completamente oppure è danneggiato.

- Controllare il cavo per assicurarsi che sia collegato e che non sia danneggiato.
- Se il problema persiste, contattare l'amministratore di rete o l'ISP.

Problemi relativi all'alimentazione

Se l'indicatore di stato dell'alimentazione e della batteria è spento: il computer è spento, è in modalità standby o di sospensione oppure non è alimentato.

- Premere il pulsante di alimentazione. Il computer riprende il normale funzionamento se è spento o in modalità di sospensione.
- Premere un tasto sulla tastiera, spostare il mouse collegato o muovere un dito sul touchpad; in alternativa premere il pulsante di accensione per riprendere il normale funzionamento.
- Ricollegare il cavo dell'adattatore c.a. sia al connettore di alimentazione sul computer sia alla presa elettrica.
- Se l'adattatore c.a. è collegato a una ciabatta, accertarsi che quest'ultima sia collegata a una presa elettrica e sia accesa. Verificare che il computer si accenda correttamente quando non si usano dispositivi di protezione elettrica, ciabatte e cavi di prolunga per collegarlo.
- Collegare alla presa elettrica un altro apparecchio, ad esempio una lampada, per verificare il corretto funzionamento della presa.

- Controllare i collegamenti del cavo dell'adattatore c.a.. Se l'adattatore c.a. è dotato di una spia, accertarsi che sia accesa.

Se l'indicatore di stato dell'alimentazione e della batteria è di colore bianco fisso e il computer non risponde: il computer è in modalità standby o di sospensione oppure lo schermo non risponde.

- Premere il pulsante di accensione fino a quando il computer si spegne, quindi riaccenderlo.
- Se lo schermo non risponde, premere il pulsante di accensione fino a spegnere il computer, quindi riaccenderlo.
- Premere un tasto sulla tastiera, spostare il mouse collegato o muovere un dito sul touchpad; in alternativa premere il pulsante di accensione per riprendere il normale funzionamento.
- Se il problema persiste, contattare Dell (consultare la sezione "Come contattare Dell" a pagina 69).

Se l'indicatore di alimentazione è di colore bianco lampeggiante: il computer è in modalità di standby.

- Premere un tasto sulla tastiera, spostare il mouse collegato o muovere un dito sul touchpad; in alternativa premere il pulsante di accensione per riprendere il normale funzionamento.
- Se il problema persiste, contattare Dell (consultare la sezione "Come contattare Dell" a pagina 69).

Se l'indicatore di stato della batteria è di colore giallo fisso: il computer è in modalità di standby e il livello di carica della batteria è basso.

- Collegare l'adattatore c.a. per alimentare il computer e caricare la batteria.
- Premere un tasto sulla tastiera, spostare il mouse collegato o muovere un dito sul touchpad; in alternativa premere il pulsante di accensione per riprendere il normale funzionamento.
- Se il problema persiste, contattare Dell (consultare la sezione "Come contattare Dell" a pagina 69).

Se si verificano problemi di interferenze che ostacolano la ricezione sul computer: un segnale indesiderato sta creando interferenze interrompendo o bloccando altri segnali. Alcune possibili cause di interferenze sono:

- Cavi di prolunga per l'alimentazione, la tastiera e il mouse.
- Troppi dispositivi collegati alla stessa ciabatta.
- Più ciabatte collegate alla stessa presa elettrica.

Problemi di memoria

Se si riceve un messaggio di memoria insufficiente:

- Salvare e chiudere i file aperti e uscire da tutti i programmi in esecuzione non in uso per cercare di risolvere il problema.
- Per i requisiti minimi di memoria, consultare la documentazione in dotazione con il software.
- Riposizionare i moduli di memoria nei connettori (consultare il *Manuale d'assistenza tecnica* disponibile sul sito Web support.dell.com/manuals).
- Se il problema persiste, contattare Dell (consultare la sezione "Come contattare Dell" a pagina 69).

Se si verificano altri problemi relativi alla memoria:

- Accertarsi di seguire le istruzioni sull'installazione della memoria (consultare il *Manuale d'assistenza tecnica* disponibile sul sito Web support.dell.com/manuals).
- Verificare che il modulo di memoria sia compatibile con il computer. Il computer supporta memoria DDR3. Per ulteriori informazioni sul tipo di memoria supportata dal computer, consultare la sezione "Specifiche generali" a pagina 72.
- Riposizionare i moduli di memoria (consultare il *Manuale d'assistenza tecnica* disponibile sul sito Web support.dell.com/manuals) per assicurarsi che il computer stia comunicando correttamente con la memoria.
- Eseguire Dell Diagnostics (consultare la sezione "Dell Diagnostics" a pagina 52).
- Se il problema persiste, contattare Dell (consultare la sezione "Come contattare Dell" a pagina 69).

Blocchi e problemi del software

Se il computer non si avvia: accertarsi che il cavo di alimentazione sia collegato saldamente al computer e alla presa elettrica.

Se il programma non risponde più:

chiudere il programma:

1. Premere simultaneamente <Ctrl><MAIUSC><Esc>.
2. Fare clic su **Applicazioni**.
3. Selezionare il programma che non risponde.
4. Fare clic su **Termina operazione**.

Se un programma si blocca ripetutamente: controllare la documentazione fornita con il software. Se necessario, disinstallare e reinstallare il programma.

 **N.B.:** il software include generalmente istruzioni sull'installazione nella relativa documentazione o su un CD.

Se il computer smette di rispondere o viene visualizzata una schermata completamente blu:



AVVERTENZA: se non è possibile arrestare il sistema operativo, potrebbero verificarsi perdite di dati.

Se il computer non risponde alla pressione di un tasto o al movimento del mouse, premere il pulsante di accensione per almeno 8-10 secondi fino a quando il computer non si spegne, quindi riavviare il sistema.

Se un programma è stato progettato per una versione precedente del sistema operativo Microsoft® Windows®:

Eseguire la Verifica guidata compatibilità programmi. Il programma Verifica guidata compatibilità programmi consente di configurare un programma in modo che venga eseguito in un ambiente con un sistema operativo diverso da Microsoft Windows.

Per eseguire Verifica guidata compatibilità programmi:

Windows Vista®

1. Fare clic su **Start**  → **Pannello di controllo** → **Programmi** → **Utilizzare un programma precedente con questa versione di Windows**.
2. Nella schermata iniziale fare clic su **Avanti**.
3. Seguire le istruzioni visualizzate.

Windows 7

1. Fare clic su **Start** .
2. Nella casella di ricerca, digitare `Utilizzare un programma precedente con questa versione di Windows` e premere <Invio>.
3. Attenersi alle istruzioni contenute nella **Verifica guidata compatibilità programmi**.

Se si verificano altri problemi relativi al software:

- Eseguire immediatamente un backup dei file.
- Utilizzare un programma antivirus per controllare il disco rigido o i CD.

- Salvare e chiudere i file o i programmi aperti e arrestare il sistema dal menu **Start** .
- Controllare la documentazione del software o rivolgersi al produttore del software per informazioni sulla risoluzione dei problemi:
 - Accertarsi che il programma sia compatibile con il sistema operativo installato sul computer.
 - Accertarsi che il computer soddisfi i requisiti hardware minimi per eseguire il software. Per informazioni, consultare la documentazione fornita con il software.
 - Accertarsi che il programma sia installato e configurato correttamente.
 - Verificare che i driver delle periferiche non siano in conflitto con il programma.
 - Se necessario, disinstallare e reinstallare il programma.

Uso degli strumenti di supporto

Dell Support Center

Dell Support Center consente di individuare informazioni di assistenza, supporto e specifiche del sistema.

Per avviare l'applicazione, fare clic sull'icona  nella barra delle applicazioni.

Nella home page del **Dell Support Center** vengono visualizzati il numero di modello del computer, il numero di servizio, il codice del servizio espresso e le informazioni di contatto.

La home page fornisce anche i collegamenti per accedere a:



Guida self service online

(Risoluzione dei problemi, Protezione, Prestazioni del sistema, Rete/Internet, Backup/Ripristino e sistema operativo Windows)



Avvisi (avvisi del supporto tecnico attinenti al computer in uso)



Assistenza da Dell (Supporto tecnico con DellConnect™, Assistenza tecnica clienti, Formazione ed esercitazioni, Guida pratica con Dell on Call™ e Scansione in linea con PC CheckUp)



Informazioni sul sistema

(Documentazione del sistema, Informazioni sulla garanzia, Informazioni di sistema, Aggiornamenti e accessori)

Per ulteriori informazioni su **Dell Support Center** e gli strumenti di supporto disponibili, fare clic sulla scheda **Servizi** sul sito Web support.dell.com.

Messaggi di sistema

Se il computer presenta un problema o se si verifica un errore, è possibile che venga visualizzato un messaggio di sistema che consente di identificare la causa e le azioni necessarie per risolvere il problema.

 **N.B.:** se il messaggio non è incluso nella tabella, consultare la documentazione relativa al sistema operativo o al programma in esecuzione al momento della visualizzazione del messaggio. In alternativa, è possibile consultare la *Guida alla tecnologia Dell* disponibile sul disco rigido del computer o sul sito Web support.dell.com/manuals oppure contattare Dell (consultare la sezione "Come contattare Dell" a pagina 69).

Alert! Previous attempts at booting this system have failed at checkpoint [nnnn]. For help in resolving this problem, please note this checkpoint and contact Dell Technical Support (Avviso. I precedenti tentativi di avvio del sistema non sono riusciti al punto di controllo [nnnn]. Per assistenza per la risoluzione del problema, prendere nota del punto di controllo e contattare il supporto tecnico Dell): il computer non è riuscito a completare la procedura di avvio per tre volte consecutive a causa dello stesso errore. Contattare Dell (consultare la sezione "Come contattare Dell" a pagina 69).

CMOS checksum error (Errore di checksum del CMOS): possibile errore della scheda madre o batteria RTC (Real Time Clock) in esaurimento. Sostituire la batteria pulsante (consultare il *Manuale d'assistenza tecnica* disponibile sul sito Web support.dell.com/manuals) o contattare Dell (consultare la sezione "Come contattare Dell" a pagina 69).

CPU fan failure (Guasto alla ventola della CPU): la ventola della CPU non funziona correttamente. Sostituire la ventola della CPU (consultare il *Manuale d'assistenza tecnica* disponibile sul sito Web support.dell.com/manuals).

Hard-disk drive failure (Errore dell'unità disco rigido): possibile errore dell'unità disco rigido durante il test POST. Contattare Dell (consultare la sezione "Come contattare Dell" a pagina 69).

Hard-disk drive read failure (Errore di lettura disco rigido): possibile errore dell'unità disco rigido durante il test di avvio HDD. Contattare Dell (consultare la sezione "Come contattare Dell" a pagina 69).

Keyboard failure (Errore della tastiera): errore della tastiera o cavo allentato. Per sostituire la tastiera, consultare il *Manuale d'assistenza tecnica* disponibile sul sito Web support.dell.com/manuals.

No boot device available (Nessun dispositivo di avvio disponibile): nessuna partizione avviabile nel disco rigido, il cavo del disco rigido non è inserito completamente oppure non vi è alcun dispositivo avviabile.

- Se il disco rigido è l'unità di avvio, accertarsi che i cavi siano collegati e che l'unità sia installata correttamente e partizionata come unità di avvio.
- Accedere alla configurazione del sistema e accertarsi che le informazioni sulla sequenza di avvio siano corrette (vedere la *Guida alla tecnologia Dell* disponibile sul disco rigido o sul sito Web support.dell.com/manuals).

No timer tick interrupt (Nessun interrupt del timer tick): un chip sulla scheda di sistema potrebbe essere difettoso o si è verificato un guasto alla scheda madre. Contattare Dell (consultare la sezione "Come contattare Dell" a pagina 69).

USB over current error (Errore di sovracorrente all'USB): scollegare la periferica USB. La periferica USB richiede alimentazione supplementare per poter funzionare correttamente. Utilizzare una sorgente di alimentazione esterna da collegare alla periferica USB oppure, se la periferica dispone di due cavi USB, collegarli entrambi.

CAUTION - Hard Drive SELF MONITORING SYSTEM has reported that a parameter has exceeded its normal operating range. It is recommended that you back up your data regularly. A parameter out of range may or may not indicate a potential hard drive problem

(AVVISO - Il sistema di automonitoraggio del disco rigido ha riportato che un parametro ha superato il suo normale intervallo operativo. Dell consiglia di eseguire il backup dei dati regolarmente. Un parametro fuori intervallo potrebbe indicare o non indicare un potenziale problema relativo al disco rigido): errore S.M.A.R.T, possibile errore dell'unità disco rigido. Contattare Dell (consultare la sezione "Come contattare Dell" a pagina 69).

Risoluzione dei problemi hardware

Se durante l'installazione del sistema operativo una periferica non viene rilevata oppure viene rilevata e configurata in modo errato, è possibile utilizzare l'utilità **Risoluzione dei problemi hardware** per risolvere i problemi di compatibilità.

Per avviare Risoluzione dei problemi hardware:

1. Fare clic su **Start**  → **Guida in linea e supporto tecnico**.
2. Digitare *risoluzione di problemi hardware* nel campo di ricerca e premere <Invio> per iniziare la ricerca.
3. Nei risultati della ricerca, selezionare l'opzione che meglio descrive il problema e proseguire con la restante procedura per la risoluzione dei problemi.

Dell Diagnostics

Se si verifica un problema relativo al computer, prima di contattare Dell per ricevere assistenza, effettuare i controlli descritti in "Blocchi e problemi del software" a pagina 46 ed eseguire il programma Dell Diagnostics.

 **N.B.:** il programma Dell Diagnostics funziona solo con i computer Dell.

 **N.B.:** il disco *Drivers and Utilities* (Driver e utilità) è opzionale e potrebbe non essere fornito con il computer.

Verificare che la periferica che si desidera esaminare sia visualizzata nel programma di installazione di sistema e sia attiva. Durante il test POST premere <F2> per accedere all'utilità System Setup (BIOS).

Avviare il programma Dell Diagnostics dal disco rigido o dal disco *Drivers and Utilities* (Driver e utilità).

Avvio di Dell Diagnostics dal disco rigido

Il programma Dell Diagnostics è ubicato in una partizione dell'utilità diagnostica nascosta del disco rigido.

 **N.B.:** se sullo schermo del computer non viene visualizzata alcuna immagine, contattare Dell (consultare la sezione "Come contattare Dell" a pagina 69).

1. Accertarsi che il computer sia collegato a una presa elettrica funzionante.
2. Accendere (o riavviare) il computer.
3. Quando viene visualizzato il logo DELL™, premere immediatamente <F12>. Selezionare **Diagnostics** nel menu di avvio e premere <Invio>. In questo modo, sul computer verrà richiamata la procedura Pre-Boot System Assessment (PSA).

 **N.B.:** se si attende troppo a lungo e viene visualizzato il logo del sistema operativo, attendere la visualizzazione del desktop di Microsoft® Windows®, quindi arrestare il sistema e riprovare.

 **N.B.:** se viene visualizzato un messaggio che indica che la partizione dell'utilità di diagnostica non è stata trovata, eseguire il programma Dell Diagnostics dal disco *Drivers and Utilities* (Driver e utilità).

Se viene richiamata la procedura PSA:

- a. La procedura PSA avvia i test.
- b. Se la procedura PSA viene completata correttamente, viene visualizzato il seguente messaggio: "No problems have been found with this system so far. Do you want to run the remaining memory tests? This will take about 30 minutes or more. Do you want to continue? (Recommended)." (Nessun problema rilevato finora con questo sistema. Eseguire i test di memoria restanti? Questa operazione potrebbe richiedere più di 30 minuti. Continuare? (scelta consigliata)).
- c. In caso di problemi di memoria premere <y> per continuare, altrimenti premere <n>. Viene visualizzato il messaggio seguente: "Booting Dell Diagnostic Utility Partition. Press any key to continue." (Avvio della partizione dell'utilità Dell Diagnostics. Premere un tasto per continuare).



- d. Premere un tasto per accedere alla finestra **Choose An Option** (Seleziona un'opzione).

Se non viene richiamata la procedura PSA:

Premere un tasto per avviare il programma Dell Diagnostics dalla partizione dell'utilità di diagnostica sul disco rigido.

4. Selezionare il test che si desidera eseguire.
 5. Se viene riscontrato un problema durante la prova, verrà visualizzato un messaggio contenente il codice di errore e la descrizione del problema. Annotare il codice di errore e la descrizione del problema, quindi contattare Dell (consultare la sezione "Come contattare Dell" a pagina 69).
-  **N.B.:** il numero di servizio del computer viene visualizzato nella parte superiore della schermata di ciascun test. Il numero di servizio consente di identificare il computer quando si contatta Dell.
6. Al termine dei test, chiudere la schermata del test per tornare alla finestra **Choose An Option** (Seleziona un'opzione).
 7. Per uscire da Dell Diagnostics e riavviare il computer, fare clic su **Exit** (Esci).

Avvio di Dell Diagnostics dal disco Drivers and Utilities (Driver e utilità)

1. Inserire il disco *Drivers and Utilities* (Driver e utilità).
2. Arrestare il sistema e riavviare il computer. Quando viene visualizzato il logo DELL, premere immediatamente <F12>.  **N.B.:** se si attende troppo a lungo e viene visualizzato il logo del sistema operativo, attendere la visualizzazione del desktop di Microsoft Windows, quindi arrestare il sistema e riprovare.  **N.B.:** la seguente procedura modifica la sequenza di avvio solo temporaneamente. Al successivo avvio, il computer si avvia in base alle periferiche specificate nel programma di installazione di sistema.
3. Quando viene visualizzato l'elenco delle periferiche di avvio, evidenziare **CD/DVD/CD-RW** e premere <Invio>.
4. Selezionare l'opzione **Boot from CD-ROM** (Avvia da CD-ROM) dal menu visualizzato e premere <Invio>.
5. Digitare 1 per avviare il menu del CD e premere <Invio> per procedere.

6. Selezionare **Run the 32 Bit Dell Diagnostics** (Esegui il programma Dell Diagnostics a 32 bit) dall'elenco numerato. Se sono elencate più versioni, selezionare la versione appropriata per il computer.
7. Selezionare il test che si desidera eseguire.
8. Se viene riscontrato un problema durante la prova, verrà visualizzato un messaggio contenente il codice di errore e la descrizione del problema. Annotare il codice di errore e la descrizione del problema, quindi contattare Dell (consultare la sezione "Come contattare Dell" a pagina 69).  **N.B.:** il numero di servizio del computer viene visualizzato nella parte superiore della schermata di ciascun test. Il numero di servizio consente di identificare il computer quando si contatta Dell.
9. Al termine dei test, chiudere la schermata del test per tornare alla finestra **Choose An Option** (Seleziona un'opzione).
10. Per uscire da Dell Diagnostics e riavviare il computer, fare clic su **Exit** (Esci).
11. Inserire il disco *Drivers and Utilities* (Driver e utilità).

Ripristino del sistema operativo

È possibile ripristinare il sistema operativo nei seguenti modi:

- Ripristino configurazione di sistema consente di riportare il sistema a uno stato operativo precedente senza modificare i file di dati. Ripristino configurazione di sistema può essere utilizzato come prima soluzione per il ripristino del sistema operativo e per non influire sui file di dati.
- Dell Factory Image Restore (Ripristino immagine predefinita Dell) riporta il disco rigido allo stato operativo del computer al momento dell'acquisto. Questa procedura consente di eliminare permanentemente tutti i dati presenti nel disco rigido e di rimuovere qualsiasi programma installato dopo aver ricevuto il computer. Utilizzare Dell Factory Image Restore (Ripristino immagine predefinita Dell) soltanto se Ripristino configurazione di sistema non è riuscito a risolvere il problema relativo al sistema operativo.
- Se con il computer si è ricevuto il disco *Operating System* (Sistema operativo), è possibile utilizzarlo per ripristinare il sistema operativo. L'utilizzo del disco *Operating System* (Sistema operativo) comporta anche la cancellazione di tutti i dati presenti nel disco rigido. Utilizzare il disco solo se Ripristino configurazione di sistema non ha risolto il problema relativo al sistema operativo.

Ripristino configurazione di sistema

I sistemi operativi Microsoft® Windows® offrono l'opzione Ripristino configurazione di sistema che consente di ripristinare il computer a uno stato operativo precedente (senza modificare i file di dati) a seguito di modifiche all'hardware, al software o ad altre impostazioni di sistema che hanno reso il computer instabile.

Eventuali modifiche effettuate da Ripristino configurazione di sistema al computer sono completamente reversibili.

 **N.B.:** le procedure riportate nel presente documento sono valide per la visualizzazione predefinita di Windows, pertanto potrebbero non essere applicabili se il computer Dell™ viene configurato con la visualizzazione classica di Windows.

Per eseguire il ripristino della configurazione di sistema:

1. Fare clic su **Start** .
2. Fare clic su **Tutti i programmi** → **Accessori** → **Utilità di sistema** → **Ripristino configurazione di sistema**.

 **N.B.:** è possibile che venga visualizzata la finestra **Controllo account utente**. Se si è amministratore del sistema, fare clic su **Continua**; altrimenti, contattare l'amministratore per continuare.

3. Fare clic su **Avanti** e seguire le istruzioni visualizzate.

Se Ripristino configurazione di sistema non risolve il problema, è possibile annullare l'ultimo ripristino della configurazione di sistema.

Per annullare l'ultimo ripristino della configurazione di sistema:

 **N.B.:** salvare e chiudere tutti i file aperti e uscire da tutti i programmi in esecuzione prima di annullare l'ultimo ripristino di sistema. Non modificare, aprire o eliminare alcun file o programma prima che il sistema venga completamente ripristinato.

1. Fare clic su **Start** .

2. Fare clic su **Tutti i programmi** → **Accessori** → **Utilità di sistema** → **Ripristino configurazione di sistema**.

 **N.B.:** è possibile che venga visualizzata la finestra **Controllo account utente**.
Se si è amministratore del sistema, fare clic su **Continua**; altrimenti, contattare l'amministratore per continuare.

3. Selezionare **Annulla Ripristino configurazione di sistema** e fare clic su **Avanti**.

4. Controllare le scelte effettuate e fare clic su **Fine**. Il computer verrà riavviato e apparirà un messaggio che conferma che il processo di annullamento è stato completato.

Dell Factory Image Restore

 **AVVERTENZA:** Dell Factory Image Restore (Ripristino immagine predefinita Dell) **consente di eliminare permanentemente tutti i dati sul disco rigido e rimuove tutti i programmi o i driver installati dopo aver ricevuto il computer. Se possibile, eseguire il backup dei dati prima di utilizzare questa opzione. Utilizzare Dell Factory Image Restore** (Ripristino immagine predefinita Dell) **soltanto se Ripristino configurazione di sistema non è riuscito a risolvere il problema relativo al sistema operativo.**

 **N.B.:** Dell Factory Image Restore (Ripristino immagine predefinita Dell) potrebbe non essere disponibile in alcuni Paesi o per specifici computer.

Utilizzare Dell Factory Image Restore (Ripristino immagine predefinita Dell) esclusivamente come ultimo metodo per ripristinare il sistema operativo. Questa opzione consente di ripristinare il disco rigido allo stato operativo in cui si trovava quando è stato acquistato il computer. Qualsiasi programma o file aggiunto



dopo l'acquisto del computer, inclusi i file di dati, viene eliminato permanentemente dal disco rigido. Per file di dati si intendono documenti, fogli di calcolo, messaggi di posta elettronica, foto digitali, file musicali e così via. Se possibile, eseguire un backup di tutti i dati prima di utilizzare Dell Factory Image Restore (Ripristino immagine predefinita Dell).

Per ripristinare l'immagine predefinita Dell sul disco rigido:

1. Accendere il computer. Quando viene visualizzato il logo Dell, premere <F8> diverse volte per accedere alla finestra **Opzioni di avvio avanzate.**

 **N.B.:** se si attende troppo a lungo e viene visualizzato il logo del sistema operativo, attendere la visualizzazione del desktop di Microsoft Windows, quindi arrestare il sistema e riprovare.

2. Selezionare **Ripristina il computer.** Viene visualizzata la finestra **Opzioni ripristino di sistema.**

3. Selezionare un layout di tastiera e fare clic su **Avanti**.
4. Per accedere alle funzioni di ripristino, effettuare l'accesso come utente locale. Per accedere al prompt dei comandi, digitare **amministratore** nel campo **Nome utente**, quindi fare clic su **OK**.
5. Fare clic su **Dell Factory Image Restore** (Ripristino immagine predefinita Dell). Viene visualizzata la schermata iniziale di **Dell Factory Image Restore** (Ripristino immagine predefinita Dell).
 -  **N.B.:** a seconda della configurazione in uso, è possibile selezionare **Dell Factory Tools** (Utilità di fabbrica Dell), quindi **Dell Factory Image Restore** (Ripristino immagine predefinita Dell).
6. Fare clic su **Avanti**. Viene visualizzata la schermata **Confirm Data Deletion** (Conferma eliminazione dati).
 -  **N.B.:** se non si desidera procedere con Factory Image Restore (Ripristino immagine predefinita), fare clic su **Annulla**.
7. Selezionare la casella di controllo per confermare che si desidera continuare con la formattazione del disco rigido e con il ripristino del sistema operativo alle condizioni iniziali, quindi fare clic su **Avanti**. Il processo di ripristino viene avviato e potrebbe richiedere circa 5 minuti. Viene visualizzato un messaggio che indica che le applicazioni preinstallate e del sistema operativo sono state ripristinate alla condizione di fabbrica.
8. Fare clic su **Fine** per riavviare il sistema.

Reinstallazione del sistema operativo

Se si intende reinstallare il sistema operativo Microsoft Windows per correggere un problema relativo a un driver appena installato, utilizzare prima la funzione di ripristino dei driver delle periferiche di Windows.

Per ripristinare il driver di una periferica:

1. Fare clic su **Start** .
2. Fare clic con il pulsante destro del mouse su **Computer**.
3. Fare clic su **Proprietà** → **Gestione dispositivi**.
4. Fare clic con il pulsante destro del mouse sulla periferica per cui è stato installato il nuovo driver, quindi fare clic su **Proprietà**.
5. Fare clic sulla scheda **Driver** → **Ripristina driver**.

Nel caso in cui il ripristino del driver della periferica non risolva il problema, usare Ripristino configurazione di sistema per ripristinare la configurazione di sistema precedente all'installazione del nuovo driver della periferica. Consultare la sezione "Ripristino configurazione di sistema" a pagina 56.

 **ATTENZIONE:** prima di iniziare l'installazione, eseguire il backup di tutti i file di dati sul disco rigido principale. Nelle configurazioni standard, il disco rigido primario è la prima unità rilevata dal computer.

Per reinstallare i sistemi operativi Microsoft Windows sono necessari i seguenti dischi:

- Disco *Operating System* (Sistema operativo) di Dell
- Disco *Drivers and Utilities* (Driver e utilità) di Dell

 **N.B.:** il disco *Drivers and Utilities* (Driver e utilità) contiene i driver installati durante l'assemblaggio del computer. Utilizzare il disco *Drivers and Utilities* (Driver e utilità) di Dell per caricare eventuali driver richiesti. A seconda del Paese in cui è stato ordinato il computer o dalla effettiva richiesta o meno dei dischi, i dischi *Drivers and Utilities* (Driver e utilità) e *Operating System* (Sistema operativo) di Dell potrebbero non essere forniti con il computer.

Il processo di reinstallazione può durare da 1 a 2 ore. Dopo avere reinstallato il sistema operativo, è inoltre necessario reinstallare i driver della periferica, il programma antivirus e altro software.

Per reinstallare il sistema operativo Microsoft Windows:

1. Salvare e chiudere i file aperti e uscire da tutte le applicazioni in esecuzione.
2. Inserire il disco *Operating System* (Sistema operativo).
3. Fare clic su **Esci** se compare il messaggio **Installazione di Windows**.
4. Riavviare il computer.
5. Quando viene visualizzato il logo DELL, premere immediatamente <F12>.

 **N.B.:** se si attende troppo a lungo e viene visualizzato il logo del sistema operativo, attendere la visualizzazione del desktop di Microsoft Windows, quindi arrestare il sistema e riprovare.

 **N.B.:** la seguente procedura modifica la sequenza di avvio solo temporaneamente. Al successivo avvio, il computer si avvia in base alle periferiche specificate nel programma di installazione di sistema.

6. Quando viene visualizzato l'elenco dei dispositivi di avvio, evidenziare **CD/DVD/CD-RW Drive** (Unità CD/DVD/CD-RW) e premere <Invio>.
7. Premere un tasto per **Boot from CD-ROM** (Avvia da CD-ROM).
Seguire le istruzioni visualizzate sullo schermo per completare l'installazione.

Utilizzare il CD *Drivers and Utilities* (Driver e utilità) per installare i driver e le utilità per il computer.

Come ottenere assistenza

Se si riscontra un problema con il computer, è possibile completare la seguente procedura per diagnosticare e risolvere il problema:

1. Consultare la sezione "Soluzione dei problemi" a pagina 41 per le informazioni e le procedure relative al problema da risolvere.
2. Per ulteriori informazioni sulla risoluzione dei problemi, consultare la *Guida alla tecnologia Dell* disponibile sul disco rigido o sul sito Web support.dell.com/manuals.
3. Consultare la sezione "Dell Diagnostics" a pagina 52 per le procedure relative all'esecuzione di Dell Diagnostics.
4. Compilare l'"Elenco di controllo della diagnostica" a pagina 68.
5. Usare la gamma completa di servizi in linea disponibili sul sito Web del Supporto Dell (support.dell.com) per ottenere assistenza relativamente alle procedure di installazione e risoluzione dei problemi. Consultare la sezione "Servizi in linea" a pagina 64 per un elenco più dettagliato del Supporto Dell in linea.

6. Se il problema non è stato risolto seguendo le indicazioni qui riportate, consultare la sezione "Prima di chiamare" a pagina 67.

 **N.B.:** chiamare il Supporto Dell da un telefono posto accanto o davanti al computer in modo da poter eseguire le procedure necessarie richieste dal personale del supporto.

 **N.B.:** il sistema di codice di servizio espresso Dell potrebbe non essere disponibile in tutti i Paesi.

Quando richiesto dal sistema telefonico automatizzato Dell, inserire il codice del servizio espresso per inoltrare la chiamata al personale di supporto competente. Se il codice di servizio espresso non è disponibile, aprire la cartella **Dell Accessories** (Accessori Dell), fare doppio clic sull'icona **Express Service Code** (Codice di servizio espresso) e seguire le istruzioni.

 **N.B.:** alcuni dei servizi non sono sempre disponibili in tutte le località al di fuori degli Stati Uniti continentali. Per informazioni sulla disponibilità di tali servizi, contattare il rappresentante Dell locale.

Supporto tecnico e servizio clienti

Il servizio di supporto tecnico Dell è disponibile per rispondere a domande sull'hardware Dell. Il personale di supporto si serve di strumenti di diagnostica informatici per fornire risposte accurate e veloci.

Per contattare il servizio di supporto tecnico Dell, consultare la sezione "Prima di chiamare" a pagina 67.

DellConnect

DellConnect™ è un semplice strumento per l'accesso in linea che permette al personale dell'assistenza di Dell e dei servizi di supporto di accedere al computer dell'utente mediante una connessione a banda larga, diagnosticare il problema e risolverlo sotto la supervisione dell'utente stesso. Per ulteriori informazioni, visitare il sito Web www.dell.com/dellconnect.

Servizi in linea

Nei seguenti siti Web è possibile avere informazioni sui prodotti e sui servizi Dell:

- **www.dell.com**
- **www.dell.com/ap/** (solo per i Paesi asiatici o dell'area del Pacifico)
- **www.dell.com/jp** (solo per il Giappone)
- **www.euro.dell.com** (solo per l'Europa)
- **www.dell.com/la/** (solo per i Paesi dell'America Latina e dell'area caraibica)
- **www.dell.ca** (solo per il Canada)

È possibile accedere al Supporto Dell tramite i seguenti siti Web e indirizzi di posta elettronica:

Siti Web del Supporto Dell

- **support.dell.com**
- **support.jp.dell.com** (solo per il Giappone)
- **support.euro.dell.com** (solo per l'Europa)
- **supportapj.dell.com** (solo Asia Pacifico)

Indirizzi di posta elettronica del Supporto Dell

- **mobile_support@us.dell.com**
- **support@us.dell.com**
- **la-techsupport@dell.com** (solo per i Paesi dell'America Latina e dell'area caraibica)
- **apsupport@dell.com** (solo per i Paesi asiatici o dell'area del Pacifico)

Indirizzi di posta elettronica dell'Ufficio marketing e vendite Dell

- **apmarketing@dell.com** (solo per i Paesi asiatici o dell'area del Pacifico)
- **sales_canada@dell.com** (solo per il Canada)

Protocollo di trasferimento dei file (FTP) anonimo

- **ftp.dell.com**

Accedere come utente `anonimo` e utilizzare il proprio indirizzo di posta elettronica come password.

Servizio automatizzato di controllo dello stato dell'ordine

Per controllare lo stato dell'ordine di un prodotto Dell, accedere al sito Web **support.dell.com** o telefonare al servizio automatizzato di controllo dello stato dell'ordine. Una voce registrata richiederà le informazioni necessarie per identificare l'ordine e fornirà le informazioni relative. Per reperire il numero di telefono per il proprio paese, consultare la sezione "Come contattare Dell" a pagina 69.

In caso di problemi relativi a un ordine, quali parti mancanti, parti non corrette o fatturazione imprecisa, contattare il servizio di assistenza clienti Dell. Prima di chiamare, assicurarsi di avere a disposizione la fattura o la distinta di spedizione. Per reperire il numero di telefono per il proprio Paese, consultare la sezione "Come contattare Dell" a pagina 69.

Informazioni sul prodotto

Per ottenere informazioni su altri prodotti forniti da Dell o inoltrare un ordine d'acquisto, visitare il sito Web di Dell all'indirizzo **www.dell.com**. Per ottenere il numero di telefono per il proprio Paese o per parlare con un addetto dell'ufficio vendite, consultare la sezione "Come contattare Dell" a pagina 69.

Restituzione dei componenti per la riparazione in garanzia o con rimborso

Preparare gli oggetti da restituire, per riparazione o rimborso, seguendo la procedura descritta.

 **N.B.:** prima di restituire il prodotto a Dell, accertarsi di eseguire il backup dei dati sul disco rigido e su altre periferiche di memorizzazione contenute nel prodotto. Rimuovere tutte le informazioni riservate, proprietarie e personali, nonché i supporti rimovibili, quali CD e schede flash. Dell non è responsabile delle informazioni riservate, proprietarie o personali, dell'eventuale perdita o danneggiamento dei dati oppure dell'eventuale perdita o danneggiamento delle periferiche rimovibili contenute nel prodotto al momento della restituzione.

1. Contattare Dell per ottenere un numero RMA di autorizzazione per la restituzione di materiali (Return Material Authorization) che dovrà essere riportato in modo ben visibile sulla parte esterna dell'imballaggio. Per reperire il numero di telefono per il proprio Paese, consultare la sezione "Come contattare Dell" a pagina 69.

2. Allegare una copia della fattura e una lettera in cui si riportano i motivi della restituzione.
3. Includere una copia dell'Elenco di controllo della diagnostica (consultare la sezione "Elenco di controllo della diagnostica" a pagina 68), che riporta i test eseguiti e i messaggi di errore notificati da Dell Diagnostics (consultare la sezione "Dell Diagnostics" a pagina 52).

4. Se la restituzione è per rimborso, includere eventuali accessori che appartengono all'articolo/ agli articoli da restituire (cavi di alimentazione, software, guide e così via).

5. Imballare il prodotto da restituire nella confezione originale o in una equivalente.

 **N.B.:** l'utente è responsabile del pagamento delle spese di spedizione. Il cliente dovrà inoltre provvedere personalmente ad assicurare il prodotto restituito e si assume ogni responsabilità in caso di smarrimento durante la spedizione. Non verranno accettati pacchi contrassegno.

 **N.B.:** gli oggetti restituiti che non soddisfino tutti i precedenti requisiti saranno rifiutati dall'ufficio ricezione merci di Dell e rispediti al mittente.

Prima di chiamare

-  **N.B.:** prima di chiamare, assicurarsi di avere a disposizione il codice del servizio espresso. Il codice consente al sistema telefonico di supporto automatico Dell di inoltrare la telefonata in modo più efficiente. È possibile che venga richiesto il numero di servizio.

Individuazione del numero di servizio

Il numero di servizio è indicato su un'etichetta posizionata nella parte inferiore del computer.

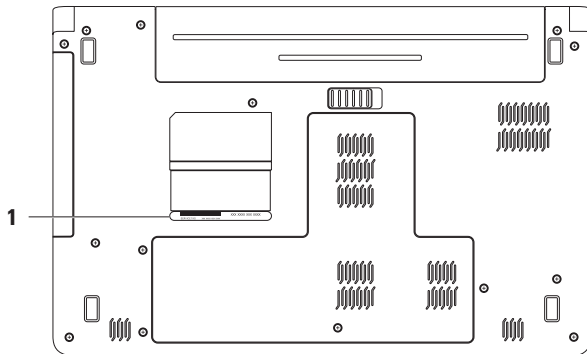

1 Numero di servizio

Elenco di controllo della diagnostica

Ricordarsi di compilare l'Elenco di controllo della diagnostica riportato di seguito. Se possibile, prima di contattare Dell per richiedere supporto, accendere il computer e usare un telefono vicino al computer. Potrebbe venire richiesto di digitare alcuni comandi da tastiera, riferire informazioni dettagliate durante le operazioni o tentare di seguire procedure per la risoluzione del problema la cui esecuzione è possibile solo sul computer stesso. Accertarsi che la documentazione del computer sia disponibile.

- Nome:
- Data:
- Indirizzo:
- Numero di telefono:
- Numero di servizio (codice a barre posto sul retro o sul fondo del computer):
- Codice di servizio espresso:
- Numero di autorizzazione per la restituzione dei materiali (se fornito dal supporto tecnico di Dell):
- Sistema operativo e versione:
- Periferiche:
- Schede di espansione:
- Si è collegati a una rete? Sì/No
- Rete, versione e adattatore di rete:
- Programmi e versioni:

Consultare la documentazione del sistema operativo in dotazione per determinare il contenuto dei file di avvio del sistema. Se si dispone di una stampante, stampare ognuno dei file, altrimenti annotarne il contenuto prima di contattare Dell.

- Messaggio di errore, codice bip o codice di diagnostica:
- Descrizione del problema e procedure di risoluzione eseguite:

Come contattare Dell

Per i clienti negli Stati Uniti, chiamare 800-WWW-DELL (800-999-3355).



N.B.: se non si dispone di una connessione Internet attiva, è possibile reperire le informazioni di contatto sulla ricevuta di acquisto, sulla distinta di imballaggio, sulla fattura o sul catalogo dei prodotti Dell.

Dell fornisce numerose opzioni di assistenza e supporto in linea e telefoniche. La disponibilità varia in base al Paese e al prodotto e alcuni servizi potrebbero non essere disponibili nella propria area.

Per contattare Dell per problemi relativi alla vendita, al supporto tecnico o al servizio clienti:

1. Visitare il sito Web support.dell.com/contactdell.
2. Selezionare un paese o una regione.
3. Selezionare il collegamento appropriato dell'assistenza o del supporto in base alle proprie esigenze.
4. Scegliere il metodo per contattare Dell più comodo.

Ulteriori informazioni e risorse

Se si desidera:

Reinstallare il sistema operativo

Eseguire un programma di diagnostica per il computer, reinstallare il software del sistema informatico o aggiornare i driver per il computer e i file "Leggimi"

Ottenere ulteriori informazioni sul sistema operativo, su come gestire le periferiche, RAID, Internet, Bluetooth®, la connettività di rete e la posta elettronica

Aggiornare il computer con memoria nuova o supplementare o con una nuova unità disco rigido Reinstallare o sostituire un componente usurato o difettoso

Vedere:

Il disco *Operating System* (Sistema operativo)

Il disco *Drivers and Utilities* (Driver e utilità).



N.B.: aggiornamenti sui driver e sulla documentazione sono disponibili all'indirizzo **support.dell.com**.

La *Guida alla tecnologia Dell* disponibile sul disco rigido e all'indirizzo **support.dell.com/manuals**

Il *Manuale di servizio* sul sito Web **support.dell.com/manuals**



N.B.: in alcuni Paesi, l'apertura e la sostituzione dei componenti del computer può invalidare la garanzia. Controllare i criteri di garanzia e restituzione prima di effettuare operazioni all'interno del computer.

Se si desidera:

Ottenere informazioni sulle procedure di sicurezza ottimali per il computer, esaminare le informazioni sulla garanzia, i termini e le condizioni (solo Stati Uniti), le Istruzioni di sicurezza, le informazioni sulle normative, le informazioni sull'ergonomia e il Contratto di licenza con l'utente finale

Individuare il proprio numero di servizio/codice del servizio espresso. Il numero di servizio è richiesto per identificare il computer sul sito **support.dell.com** o per contattare il supporto tecnico

Individuare driver e download
Accedere alla Guida del prodotto e al supporto tecnico
Controllare lo stato dei propri ordini per effettuare nuovi acquisti
Trovare soluzioni e risposte alle domande più comuni
Individuare informazioni sugli aggiornamenti più recenti relativi alle modifiche tecniche apportate al proprio computer o materiale di riferimento tecnico avanzato per gli specialisti e gli utenti esperti

Vedere:



I documenti sulla sicurezza e le normative forniti con il computer; visitare inoltre l'home page sulla conformità alle normative all'indirizzo Web **www.dell.com/regulatory_compliance**.

La parte inferiore del computer
Supporto tecnico di Dell. Per avviare **Dell Support Center**, fare clic sull'icona  sulla barra delle applicazioni.

support.dell.com

Specifiche generali

In questa sezione vengono fornite informazioni per la configurazione, l'aggiornamento dei driver e l'aggiornamento del computer. Per specifiche più dettagliate, consultare le *Comprehensive Specifications* (Specifiche complete) sul sito Web support.dell.com/manuals.

 **N.B.:** le offerte possono variare in base al Paese. Per ulteriori informazioni sulla configurazione del computer, fare clic su **Start**  → **Guida in linea e supporto tecnico** e selezionare l'opzione che consente di visualizzare le informazioni relative al computer in uso.

Modello di computer

Dell™ Inspiron™ 1564

Informazioni sul computer

Tipi di processore	Intel® Core™ i7 Intel Core i5 Intel Core i3 Intel Pentium® Intel Celeron®
Chipset di sistema	Intel HM55

Memoria

Connettore dei moduli di memoria	Due connettori SODIMM accessibili dall'utente
Tipo di memoria	DDR3 a 1066 MHz
Configurazioni di memoria possibili	2 GB, 3 GB, 4 GB, 6 GB e 8 GB

 **N.B.:** per istruzioni su come aggiornare la memoria, consultare il *Manuale d'assistenza tecnica* disponibile sul sito Web support.dell.com/manuals.

Connettori

Audio	Un connettore ingresso microfono, un connettore per cuffie/altoparlanti stereo
Scheda miniaturizzata	Uno slot per schede Mini-Card full Tipo IIIA, uno slot per schede Mini-Card half-size
HDMI	Un connettore a 19 piedini
Rete	Un connettore RJ45
USB	Tre connettori a 4 piedini conformi a USB 2.0
Video	Un connettore a 15 fori
Letto di schede flash	Uno slot 7-in-1

Comunicazioni

Rete	LAN Ethernet 10/100 sulla scheda di sistema
Modalità senza fili	Mini-Card WLAN interna con WiFi 802.11a/b/g/n, WWAN e tecnologia senza fili Bluetooth®

Videocamera

Risoluzione videocamera	1,3 megapixel
Risoluzione video	640 x 480 a 30 fps (max)

Specifiche generali

Schermo

Tipo	HD WLED da 15,6" con TrueLife
Altezza	193,54 mm (7,62 pollici)
Larghezza	344,23 mm (13,55 pollici)
Diagonale	396,42 mm (15,6 pollici)

Batteria

Ioni di litio a 6 elementi "smart"

Profondità	53,1 mm (2,09 pollici)
Altezza	22,3 mm (0,88 pollici)
Larghezza	274,5 mm (10,8 pollici)
Peso	0,35 kg (0,77 lb)

Batteria

Ioni di litio a 9 elementi "smart"

Profondità	53,1 mm (2,09 pollici)
Altezza	42,9 mm (1,69 pollici)
Larghezza	314,45 mm (12,38 pollici)
Peso	0,52 kg (1,15 libbre)
Tensione	11,1 V c.c.
Tempo di carica (approssimativo)	4 ore (quando il computer è spento)
Autonomia (approssimativa)	L'autonomia della batteria dipende dalle condizioni di funzionamento.
Batteria pulsante	CR-2032

Adattatore c.a.

 **N.B.:** utilizzare solo adattatori c.a. specifici per il computer. Consultare le informazioni sulla sicurezza fornite con il computer.

Tensione d'ingresso	100-240 V c.a.
Corrente in ingresso	1,5 A
Frequenza d'entrata	50-60 Hz
Alimentazione di uscita	65 W o 90 W
Corrente in uscita	3,34 A (65 W) (continua) 4,62 A (90 W) (continua)
Tensione nominale di uscita	19,5 ± 1 V c.c.
Temperatura d'esercizio	Da 0 a 35 °C (da 32 a 95 °F)
Temperatura di conservazione	Da -40 a 65 °C (da -40 a 149 °F)

Caratteristiche fisiche

Altezza	Da 20 a 32,8 mm (da 0,78 a 1,3 pollici)
Larghezza	380 mm (14,96 pollici)
Profondità	248 mm (9,76 pollici)
Peso (con batteria a 6 elementi)	Configurabile a meno di 2,54 kg (5,6 libbre)

Ambiente del computer

Intervallo della temperatura:

Di funzionamento	Da 0 a 35 °C (da 32 a 95 °F)
Di stoccaggio	Da -40 a 65 °C (da -40 a 149 °F)

Umidità relativa (massima):

Di funzionamento	Dal 10% al 90% (senza condensazione)
Di stoccaggio	Dal 5% al 95% (senza condensazione)

Vibrazione massima (usando uno spettro a vibrazione casuale che simula l'ambiente dell'utente):

Di funzionamento	0,66 GRMS
Non in funzione	1,30 GRMS

Ambiente del computer

Urto massimo (in funzione: misurato durante l'esecuzione di Dell Diagnostics sul disco rigido e con 2 ms di impulso d'urto a onda semisinusoidale; non in funzione: misurato con le testine del disco rigido in posizione di parcheggio e con un impulso -sinusoidale di 2 ms):

Di funzionamento	110 G
Non in funzione	160 G

Altitudine (massima):

Di funzionamento	Da -15,2 a 3.048 m (da -50 a 10.000 piedi)
Di stoccaggio	Da -15,2 a 10.668 m (da -50 a 35.000 piedi)

Livello di inquinante aerodisperso G2 o inferiore, come definito dalla normativa ISA-S71.04-1985

Appendice

Avviso del prodotto Macrovision

Questo prodotto incorpora una tecnologia di protezione del copyright protetta da rivendicazioni di determinati brevetti statunitensi e da altri diritti di proprietà intellettuale di Macrovision Corporation e di altri soggetti detentori di diritti. L'uso di tale tecnologia deve essere autorizzato da Macrovision Corporation ed è previsto in ambito privato e per altri scopi limitati, salvo diversa autorizzazione da parte di Macrovision Corporation. È vietato decodificare o disassemblare il prodotto.

Informazioni per NOM o Standard ufficiale del Messico (solo per il Messico)

Le seguenti informazioni vengono fornite in riferimento alle periferiche descritte nel presente documento in conformità ai requisiti degli standard ufficiali del Messico (NOM).

Importatore:

Dell México S.A. de C.V.

Paseo de la Reforma 2620 - Appartamento 11°

Col. Lomas Altas

11950 México, D.F.

Numero di modello normativo	Tensione	Frequenza	Consumo di elettricità	Intensità di uscita
P08F	100-240 V c.a.	50-60 Hz	1,5 A	3,34 A/4,62 A

Per ulteriori dettagli, leggere le informazioni sulla sicurezza fornite con il computer.

Per ulteriori informazioni sulle procedure di sicurezza ottimali, consultare l'home page sulla conformità normativa all'indirizzo www.dell.com/regulatory_compliance.

Indice analitico

A

accensione del computer **8**

accesso FTP, anonimo **64**

adattatore c.a.

collegamento **6**

specifiche **75**

stato dell'indicatore **23**

audio

collegamento **19**

B

backup

creazione **38**

backup e ripristino **39**

batteria

6 elementi **74**

9 elementi **74**

batteria pulsante **74**

stato dell'indicatore **23**

C

cavo di sicurezza, collegamento **21**

CD, riproduzione e creazione **36**

chipset **72**

collegamento

adattatore c.a. **6**

a Internet **14**

cavo di rete **7**

Come contattare Dell in linea **69**

computer

dimensioni **75**

funzionalità **36**

installazione **5**

connessione a Internet **14**

cuffie, collegamento **19**

D

danni, come evitare **5**

dati, backup **38**

Dell Diagnostics **52**

Dell Factory Image Restore **57**

driver e download **71**

DVD, riproduzione e creazione **36**

E

energia, risparmio **37**

G

guida in linea, come ottenere assistenza e supporto **62**

H

HDMI **73**

collegamento **21**

I

impostazione, operazioni preliminari **5**

indicatori di stato dell'alimentazione e della batteria **23**

indirizzi e-mail del supporto tecnico **64**

ISP, fornitore di servizi Internet **14**

L

lettore di schede flash **19**

M

Macrovision **78**

memoria

configurazioni **72**

tipi **72**

microfono

analogico **23**

Mini-Card **73**

multimedia

cambio brani **29**

disattivazione audio **29**

pausa **29**

riproduzione **29**

volume **29**

N

NOM **79**

O

opzioni di reinstallazione del sistema **55**

P

personalizzazione

desktop **36**

impostazioni di risparmio energetico **37**

processori **72**

R

recupero dei dati **39**

rete

connettore **73**

rete cablata

cavo di rete, collegamento **7**

ripristino configurazione di sistema **55**

ripristino immagine predefinita **58**

risparmio energia **37**

S

- scheda SIM **10**
- schermo
 - dimensioni **74**
 - tipi **74**
- senza fili
 - installazione **15**
 - schede **73**

T

- touchpad **26**

U

- unità ottica **19**
- USB **19, 21**

V

- ventilazione
 - sicurezza del computer **5**

- ventilazione, assicurare **5**

VGA

- collegamento **21**

video

- connettore **73**

videocamera 33

- risoluzione video **73**

W**Windows**

- installazione **9**

- reinstallazione **61**

Stampato in Irlanda.

www.dell.com | support.dell.com



00DX74A00